

Original

Natural Spectrum® Floor Lamp

Model: VF01

Job#: X.XXXXX	Title: VF01 Bilingual Manual
Date: 08/04/15	Version: Rev35



Dear Customer,

Thank you for purchasing the Verilux Natural Spectrum® Floor Lamp. You now own an innovative product, manufactured to the highest standards and backed by a one-year limited warranty.

Many other healthy-lighting products are available through our catalog and online. Visit us on the web at www.verilux.com to request a free catalog and learn more about all of our quality Verilux products, or call us toll-free at 1-800-454-4408.

As a Verilux customer, your satisfaction means everything to us. We look forward to serving you now and in the future.

Have a bright day!

A handwritten signature in black ink that reads "Nicholas Harmon". The signature is written in a cursive, flowing style.

Nicholas Harmon
President and Chief Happiness Officer
Verilux, Inc.

READ ALL INSTRUCTIONS BEFORE USING

Important Safeguards

▲ DANGER :

- To avoid electrocution, do not operate this lamp near water.

▲ WARNING:

- Do not use with power supply voltage other than 120 VAC.
- Do not defeat the safety purpose of the polarized plug. A polarized plug has two blades with one wider than the other. The wider blade is provided for your safety. If the provided plug does not fit into your outlet, consult an electrician for replacement of the obsolete outlet.
- To prevent risk of shock or personal injury when cleaning this lamp, make sure you have turned it off and unplugged it. Allow sufficient time for the bulb to cool.
- Do not operate lamp in close proximity to flammable or combustible vapors, such as aerosol spray products, or where oxygen is being administered.
- Do not cut or shorten the power cord.
- This bulb contains a trace amount of mercury. For more information on clean-up and disposal, see www.epa.gov/cfl.
- This product contains a chemical known to the State of California to cause birth defects or other reproductive harm.
- Some people may experience light sensitivity to fluorescent lighting. Discontinue use if you experience any discomfort.
- Certain medications may induce light sensitivity (e.g., anti-depressants) which may result in discomfort or a level of hyperactivity. Consult your health care provider before using this product.
- If you have a pre-existing eye condition, consult your health care provider before using this product.
- Never cover the lamp or place anything on top of it when it is in operation.
- Close supervision is recommended when these lamps are used by or near children or by others who may not understand the need for these precautions.
- **Choking Hazard:** This lamp contains small parts. Close supervision is recommended when this lamp is used by or near children.
- Light bulbs get hot quickly! Do not touch the bulb while the lamp is on.

Job#: X.XXXXX	Title: VF01 Bilingual Manual
Date: 08/04/15	Version: Rev35

Important Safeguards — continued

⚠ CAUTION:

- For indoor use only.
- Always unplug the lamp and allow sufficient time for the bulb to cool before performing bulb replacement or installation.
- This lamp is not for use with light dimmers, timers, motion detectors, voltage transformers or extension cords.
- This product may cause interference with radios, cordless telephones or devices that use a wireless remote control, such as televisions. If interference occurs, move the product away from the device, plug the product or device into a different outlet or move the lamp out of the line of sight of the remote control receiver.
- Do not use this lamp if it has been damaged in any way; for example, the power supply cord or plug has been damaged, liquid has been spilled or objects have fallen onto the lamp, the lamp has been exposed to rain or moisture, the lamp does not operate normally or has been dropped.
- Unplug lamp during lightning storms or when unused for extended periods of time.
- Avoid placing lamp in areas that are dusty, humid/moist, lack ventilation or are subject to constant vibration.
- Avoid placing this lamp in areas exposed to direct sunlight or close to heat radiating products such as heaters.
- Use only the type of bulb and maximum wattage indicated by Verilux.
- Protect the power cord from being walked on or pinched, particularly at the plugs, convenience receptacles and the point where the power cord exits the lamps.
- Lift the lamp by the shaft, not by the gooseneck.
- Do not clean this lamp with ammonia-based products or with abrasive solvents or cleaners.
- After cleaning the lamp, properly wipe away and dry all moisture before restoring power.
- Do NOT use a lubricating agent in assembly. See the troubleshooting section of this manual if you are having difficulty assembling your lamp.
- To avoid damaging the lamp, do not position the head in a way that compromises the stability of the lamp or renders it unable to stay upright.

SAVE THESE INSTRUCTIONS

Getting Started

Main Parts and Controls

- A. Lamp Head
- B. **EASYFLEX** Gooseneck
- C. Shaft
- D. Lamp Base
- E. Power Cord
- F. Polarized Plug
- G. Parabolic Grid Diffuser
- H. Bulb
- I. High/Off/Low Switch

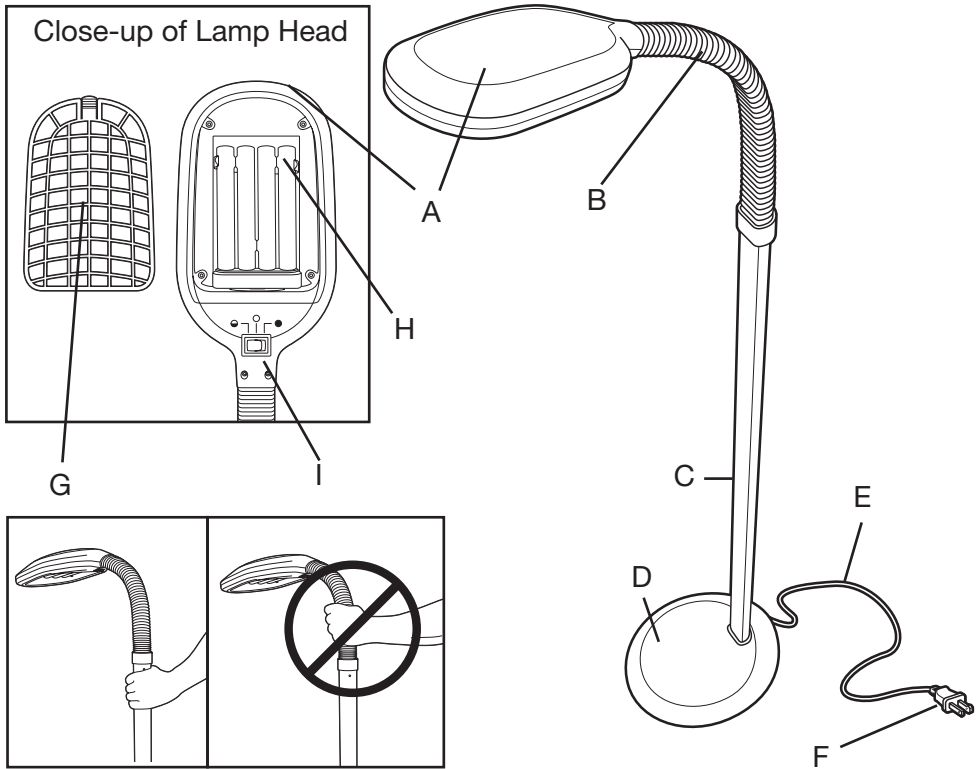

▲ CAUTION: Lift the lamp by the shaft, not the gooseneck.

Job#: X.XXXXX	Title: VF01 Bilingual Manual
Date: 08/04/15	Version: Rev35

Unpacking Your Lamp

1. Remove all pieces from box. Locate two Phillips-head screws.
2. Detach red plastic pieces and store them in the event you need to return the lamp.
3. **Important:** To avoid scratching the metal shaft, do not use a sharp object to cut the plastic covering. The clear plastic covering on the shaft is specially designed to tear away easily.

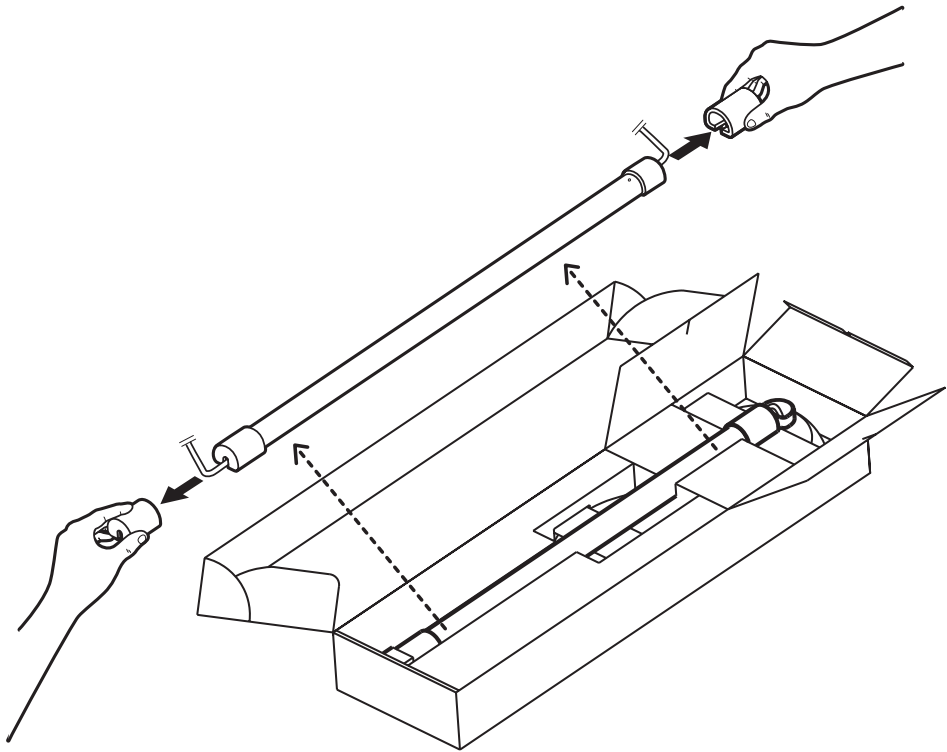

IMPORTANT NOTE:

Remove red plastic protective pieces prior to assembly.

Assembly Instructions

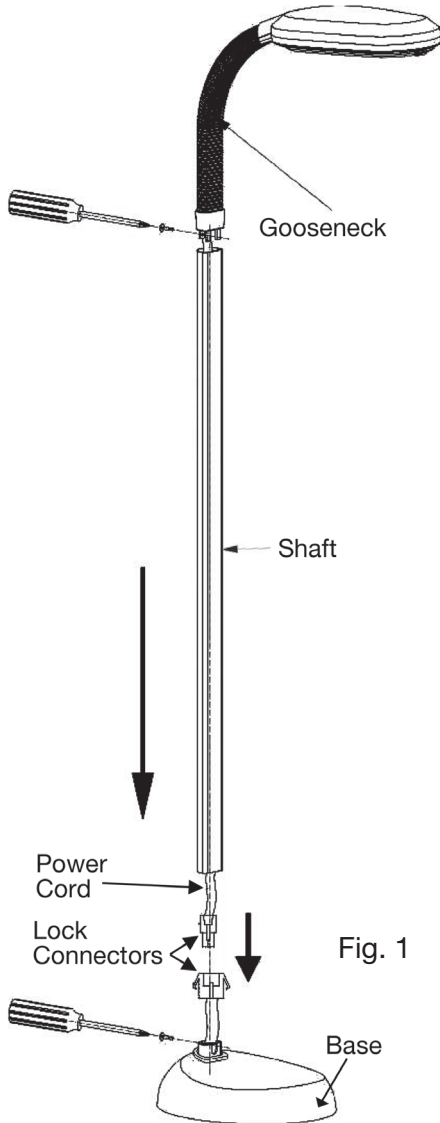

Read instructions carefully before assembly:

1. Connect the two ends of the **power cord (between the base and the shaft)** using the lock connectors.

NOTE: Make the connection so the two green triangles meet, like this:

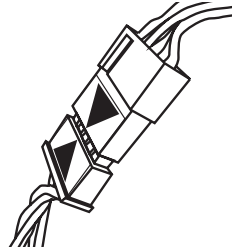

2. Carefully tuck excess **power cord** into the **shaft**.

⚠ WARNING: Do not cut or shorten the power cord.

3. Insert the **gooseneck** and the **shaft** into the **base**.
4. Check direction of the lamp and the hole on the **base**, then use a Phillips head screwdriver (not included) to tighten the screw into the hole.

⚠ CAUTION: Be very careful not to pinch any part of the cord between any metal pieces.

Job#: X.XXXXX	Title: VF01 Bilingual Manual
Date: 08/04/15	Version: Rev35

Assembly Instructions — continued

5. To prevent damage during shipping, the Verilux bulb is surrounded by protective padding. Carefully remove and dispose of the protective padding. Check to ensure that the bulb is fully seated and has not come loose from the socket during shipping. There should be no gap between the bulb and socket.
6. Attaching the Parabolic Grid Diffuser:
 - Remove grid diffuser from protective plastic bag
 - Insert plastic pegs at bottom of grid diffuser into openings near bulb socket
 - Snap tab into place
7. Plug lamp into outlet and turn on. If bulb does not illuminate instantly, please refer to the troubleshooting section of this manual.

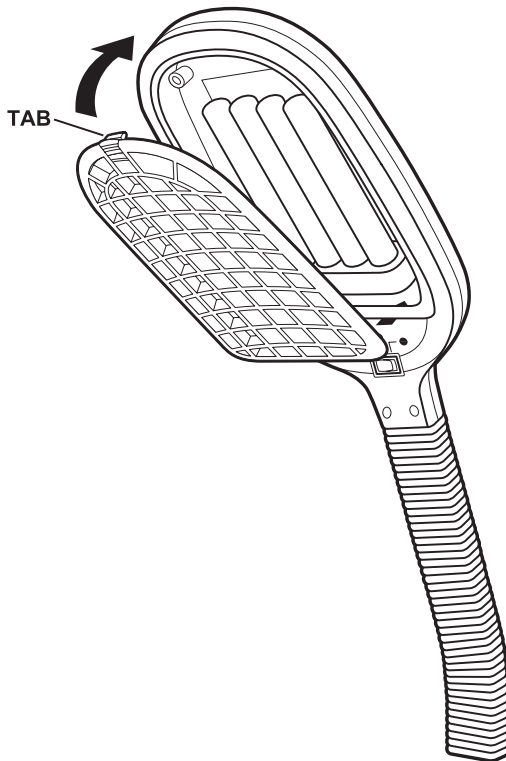

Bulb Replacement Instructions

Removal

1. Unplug lamp from power source.
2. Firmly hold bulb base (B) and pull bulb (C) from the socket (A) in an outward motion.

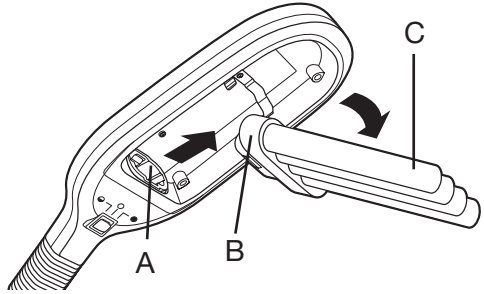

Installation

1. Unplug lamp from power source.
2. Firmly hold base (B) and push bulb (C) into the socket (A).
3. Be sure bulb is firmly seated in the socket (see Fig. 1) and snapped into the metal bulb clip (D).

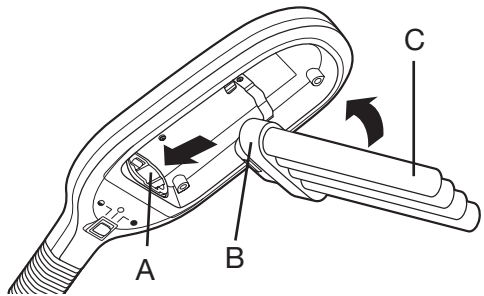

YES

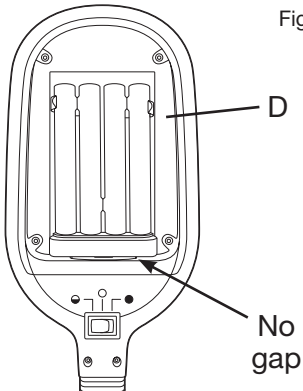

Correctly seated bulb

Fig. 1

NO

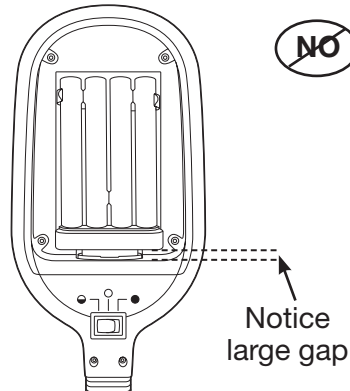



Incorrectly seated bulb

⚠ CAUTION: Always unplug the lamp and allow sufficient time for the bulb to cool before performing bulb replacement or installation.

Job#: X.XXXXX	Title: VF01 Bilingual Manual
Date: 08/04/15	Version: Rev35

Ballast Replacement Instructions

⚠ WARNING: To prevent risk of fire, use only Verilux replacement parts when replacing the ballast in this lamp.

1 Unplug the lamp!  Lower lamp onto its side to access lamp base 

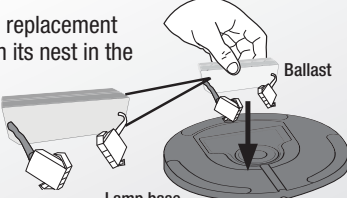
5 Seat the replacement ballast in its nest in the base. 

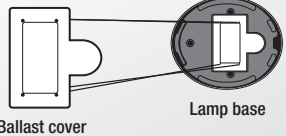
2 Remove the four screws on the ballast cover on the underside of the lamp base. Remove cover and set aside with the four screws. 

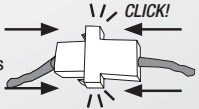
6 Identify both ends of the two-position connector and rejoin them by pressing them together until you hear a "click" sound. Do the same for the five-position connector. 

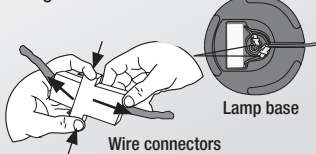
3 Disengage the two crimp connectors by pinching the locking tabs on the outside of the connector and pulling the two ends apart. Note that one is a two-position connector while the other is a five-position connector. Verify that there is no damage to existing wires. 

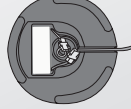
7 Reposition the cords and connectors in the lamp base in a fashion that permits a good seating of the ballast cover in its proper position on the lamp base. 

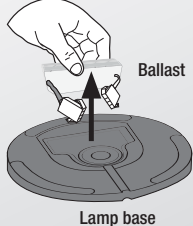
4 Note the orientation of the existing ballast (with the crimp connectors facing toward the center of the lamp). Remove the original ballast by pulling it from its nest in the base of the lamp. 

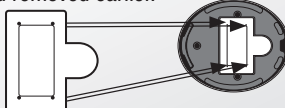
8 Replace the cover and reinstall the four screws you removed earlier. 

⚠ WARNING: Do not operate lamp without ballast cover in place.

9 Place the lamp in its upright position, plug it in and turn it on. 

Component Order Form

Order Online at www.verilux.com/replacement-bulb
 Mail or Fax your order by using this form to: Verilux, Inc., 340 Mad River Park, Waitsfield, VT 05673
 Fax: 802-496-3105

Quantity	Price	Order Code	Product
	\$19.95	CFML27VLX	27-watt Natural Spectrum® Bulb
	\$24.95	VL01SPAA	Ivory Utility Tray and 27W Replacement Bulb
	\$6.95	Shipping & Handling	
		Subtotal	
		Residents of VT, add 6% Sales Tax; of CT, add 6.35%; of MN, add 6.875%; and of CA, add 7.5%	
		Total Payment Enclosed	

Payment Method:

VISA MASTERCARD DISCOVER AMERICAN EXPRESS CHECK

Name as it Appears on Card

Credit Card Number _____

Expiration Date _____

Security Code (from back of card) _____

Authorized Signature (credit card purchasers ONLY) _____

Ship-to Address _____

Phone Number _____

Email Address _____

Cut Along Dashed Line

Warranty Registration

Thank you for purchasing this Verilux Floor Lamp. For your warranty to be valid, complete and mail this Warranty Registration in a timely manner. Or, **you can register your product online at www.verilux.com/warranty.**

Name _____

Address _____

Phone Number _____

Email Address: _____

Model # _____

Date of Purchase (Month/Day/Year) _____

Please cut out form and send to:
Or register online at www.verilux.com/warranty

VERILUX INC
PO BOX 451006
OMAHA NE 68145-5006

Job#: X.XXXXX	Title: VF01 Bilingual Manual
Date: 08/04/15	Version: Rev35

Troubleshooting

Before requesting service on your Verilux® lamp, please:

- Make sure all power connectors, cords and plugs are inserted fully and securely.
- Be sure the bulb is securely seated into the socket. (See page 9.)
- Make sure there is power to the wall outlet or try another one.

⚠ CAUTION: Disconnect lamp before performing alignment activity.

Follow these steps to correctly align the screw holes with the shaft:

1. Always start with the base and work your way up the shaft and attach the head last.
2. Place your foot on the base of the lamp on the floor.
3. While holding the shaft with your hand, gently rock the unit back and forth.
4. Shaft should ease into socket and screw holes will align.

PROBLEM	CHECK	SOLUTION
Light Won't Come On	Has the plug come loose?	Insert plug securely into wall outlet.
	Is the bulb old?	Check bulb for blackening/darkening at bottom of spiral where it joins the base (an indicator of bulb life) and replace bulb.
	Is the bulb connected securely into socket?	Be sure the bulb is securely seated in the socket. Repeat the bulb installation process. ⚠ CAUTION: Always unplug lamp before performing bulb replacement or installation.
Blackening/Darkening at Ends of Bulb	Is the bulb new?	Sometimes when a new bulb is turned on for the first time the tubing will darken, but this will fade after a few minutes.
	Is the bulb old?	With older bulbs, darkening of the tubing indicates end of bulb life. (This doesn't affect operation except to reduce the amount of light available, since the phosphor in that area has become inactive.) Bulb replacement is recommended.
Light Flickers	Has the plug come loose?	Insert plug securely into wall outlet.
	Is the bulb connected securely to the socket?	Be sure the bulb is securely seated into the socket. Repeat the bulb installation process. ⚠ CAUTION: Always unplug lamp before performing bulb replacement or installation.
	Is the lamp connected to a dimmer switch?	Connect lamp plug only to wall outlet without dimmer switch.

Care and Cleaning

Your lamp is made from high-quality materials that will last for many years with minimum care. You may want to periodically clean the lamp using a mild non-abrasive cleaner and soft cloth. When cleaning, make sure you have turned off and unplugged the unit and allowed sufficient time for the unit to cool.

⚠ CAUTION: When cleaning this product, do not use solvents or cleaners that contain abrasives or ammonia.

⚠ CAUTION: After cleaning the lamp, properly wipe away and dry all moisture before restoring power.

Job#: X.XXXXX	Title: VF01 Bilingual Manual
Date: 08/04/15	Version: Rev35

One-Year Limited Warranty

ATTENTION! ONCE OPENED, PLEASE DO NOT RETURN THIS PRODUCT TO THE STORE WHERE IT WAS PURCHASED FOR REPAIR OR REPLACEMENT!

Many questions can be answered by visiting www.verilux.com, or you may call our Customer Service Department at 800-786-6850 during normal business hours.

This limited warranty is provided by Verilux, Inc., 340 Mad River Park, Waitsfield, VT 05673

Verilux warrants this product to be free from defects in material and workmanship for a period of one year from the date of the original retail purchase from Verilux or an authorized Verilux distributor. **Proof of purchase is required for all warranty claims.** During the limited warranty period, Verilux Inc., will, at its option, repair or replace defective parts of this product, at no charge to the customer, subject to these limitations: This limited warranty does not include any postage, freight, handling, insurance or delivery fees. This warranty does not cover damage, defect or failure caused by or resulting from accident, external destruction, alteration, modification, abuse, misuse or misapplication of this product.

This warranty does not cover damage to the product resulting from return shipping or handling. Verilux recommends purchasing shipping insurance to protect your investment.

Return Authorization is required for all returns. To obtain a Return Authorization, please contact the Verilux Customer Service Department at 800-786-6850.

If, during the first year of ownership, this product fails to operate properly, it should be returned as specified at www.verilux.com/warrantyreplacement or as instructed by a Verilux customer service representative at 800-786-6850.

***Note:** Verilux recommends using a quality surge suppressor on all electronics equipment. Voltage variations and spikes can damage electronic components in any system. A quality suppressor can eliminate the vast majority of failures attributed to surges. One may be purchased at electronics stores.*

Due to ongoing improvements, actual product may have slight variations from the one described in this manual.

Please visit our web site at: www.verilux.com or call

1-800-786-6850

Representatives are available Monday – Friday 9:00a.m to 5:00p.m. EST

verilux®

340 Mad River Park, Waitsfield, VT 05673

Made in China

Printed in China for Verilux, Inc.

© Copyright 2015 Verilux, Inc. All rights reserved.

verilux[®]
La compagnie d'éclairage sain[™] Depuis 1956

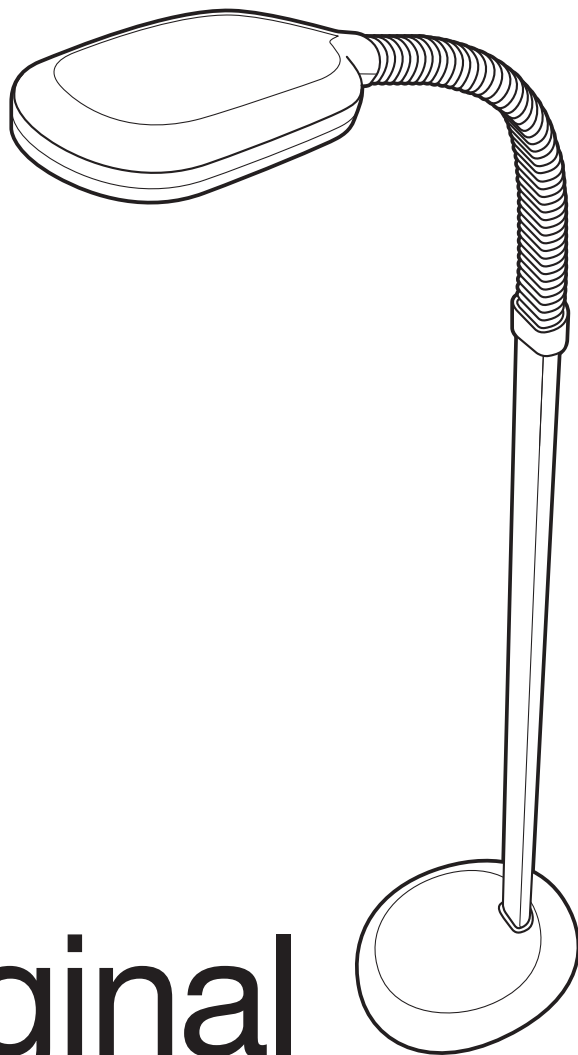

Original

Lampe de Plancher Natural Spectrum^{MD}

Modèle: VF01

Job#: X.XXXXX	Title: VF01 Bilingual Manual
Date: 08/04/15	Version: Rev35



Cher client,

Merci d'avoir acheté la lampe de plancher Verilux Natural Spectrum^{MD}. Vous possédez maintenant un produit innovant, fabriqué selon les normes les plus élevées et soutenu par une garantie limitée d'une année.

Plusieurs autres produits d'éclairage sain sont offerts dans notre catalogue ou en ligne. Visitez-nous sur le Web à www.verilux.com pour commander gratuitement notre catalogue et ainsi en apprendre davantage sur tous nos produits de qualité Verilux, ou composez sans frais le 1-800-454-4408.

En tant que consommateur Verilux, votre satisfaction est ce qu'il y a de plus important pour nous. Nous espérons vous rendre service dès maintenant et dans le futur.

Bonne journée lumineuse !

Nicholas Harmon
President and Chief Happiness Officer
Verilux, Inc.

VEUILLEZ LIRE TOUTES LES DIRECTIVES AVANT L'UTILISATION.

Précautions importantes

▲ DANGER :

- Pour éviter l'électrocution, ne pas opérer cette lampe à proximité d'eau.

▲ MISE EN GARDE:

- Ne pas utiliser une tension d'alimentation autre que 120 volts c.a.
- Ne pas altérer l'objectif de sécurité de la fiche polarisée. Une fiche polarisée comporte deux broches dont l'une d'elles est plus large que l'autre. La plus large broche est conçue pour votre sécurité. Si la fiche fournie ne convient pas à votre prise d'alimentation, communiquer avec un électricien afin de remplacer la prise désuète.
- Afin de prévenir les risques de décharge électrique ou les blessures corporelles lors du nettoyage de ces lampes, s'assurer de les éteindre et de les débrancher puis de permettre suffisamment de temps afin que les ampoules refroidissent.
- Ne pas faire fonctionner une lampe à proximité de vapeurs inflammables ou combustibles, comme des produits en aérosol ou lorsque de l'oxygène est administré.
- Ne pas couper ni raccourcir le cordon d'alimentation.
- L'ampoule dans ce produit contient une petite quantité de mercure. Pour plus de détails sur le nettoyage et l'élimination, visitez le site Web www.epa.gov/cfl.
- Ce produit contient un produit chimique reconnu par l'État de la Californie pour causer des malformations congénitales ou d'autres problèmes de reproduction.
- Certaines personnes peuvent ressentir une sensibilité à la lumière produite par un éclairage fluorescent. Cesser l'utilisation si vous éprouvez des malaises.
- Certains médicaments peuvent induire une sensibilité à la lumière (par exemple, antidépresseurs), lesquels peuvent causer des malaises ou un niveau d'hyperactivité. Consultez votre fournisseur de soins de santé avant l'utilisation de ce produit.
- Si vous avez une condition oculaire préexistante, consultez votre fournisseur de soins de santé avant l'utilisation de ce produit.
- Ne jamais couvrir la lampe ou placer quelque chose dessus lorsqu'elle est en marche.
- Une supervision étroite est recommandée lorsque ces lampes sont utilisées par ou près des enfants ou des personnes ne pouvant pas comprendre la nécessité de ces précautions.
- **Risque de suffocation** : Cette lampe contient de petites pièces. Une supervision étroite est recommandée lorsque ces lampes sont utilisées par ou près des enfants.
- Les ampoules deviennent chaudes très rapidement! Ne touchez pas l'ampoule pendant que la lampe fonctionne.

Job#: X.XXXXX	Title: VF01 Bilingual Manual
Date: 08/04/15	Version: Rev35

Précautions importantes (suite)

▲ATTENTION :

- Pour un usage à l'intérieur seulement.
- Toujours débrancher la lampe puis permettre suffisamment de temps afin que l'ampoule refroidisse avant de remplacer l'ampoule ou avant son installation.
- Cette lampe n'est pas destinée à une utilisation avec les gradateurs, les minuteries, les détecteurs de mouvement, les transformateurs de tension et les rallonges.
- Ce produit peut provoquer des interférences avec les radios, les téléphones sans fil ou les dispositifs utilisant des commandes à distance comme les télévisions. Si de telles interférences se produisent, éloigner le produit du dispositif, brancher le produit ou dispositif dans une prise d'alimentation sur un circuit différent ou déplacer la lampe hors de la ligne de mire du récepteur de la commande à distance.
- Si cette lampe a été endommagée de quelque façon que ce soit, par exemple, le cordon d'alimentation ou la fiche ont été endommagés, du liquide a été déversé ou des objets sont tombés sur la lampe, la lampe a été exposée à la pluie ou à l'humidité, la lampe ne fonctionne pas normalement ou elle est tombée, elle ne devrait pas être utilisée.
- Débrancher la lampe lors d'orages ou lorsqu'elle n'est pas utilisée pendant des périodes prolongées.
- Éviter de placer la lampe dans des endroits qui sont poussiéreux, humides, manquant de ventilation ou faisant l'objet d'une vibration constante.
- Éviter de placer la lampe dans des endroits exposés aux rayons directs du soleil ou à proximité de sources de rayonnement de chaleur comme les appareils de chauffage.
- Ne pas utiliser des ampoules de type et de tension maximale autres que ceux indiqués par Verilux.
- Protéger le cordon d'alimentation afin qu'il ne soit pas piétiné ou coincé, en particulier au niveau de la fiche, de la prise et de la sortie de la lampe.
- Ne pas soulever la lampe par le col de cygne. Il faut la soulever par la tige.
- Ne pas utiliser des solvants ou nettoyeurs contenant des abrasifs ou des nettoyeurs à base d'ammoniaque sur ce produit.
- Après le nettoyage de la lampe, toute humidité devrait être bien essuyée et séchée avant de rétablir l'alimentation.
- NE PAS utiliser des agents de lubrification lors de l'assemblage; veuillez vous reporter à la section de dépannage si vous éprouvez de la difficulté dans l'assemblage de la lampe.
- Pour éviter d'endommager la lampe, ne pas positionner la tête d'une manière qui compromet la stabilité de la lampe ou le rend incapable de rester debout.

CONSERVEZ CES INSTRUCTIONS

Démarrage

Pièces et commandes principales

- A. Tête de la lampe
- B. Col de cygne **EASYFLEX**
- C. Tige
- D. Base de lampe
- E. Cordon d'alimentation
- F. Fiche polarisée
- G. Grille du diffuseur parabolique
- H. Ampoule
- I. Interrupteur haut/arrêt/bas

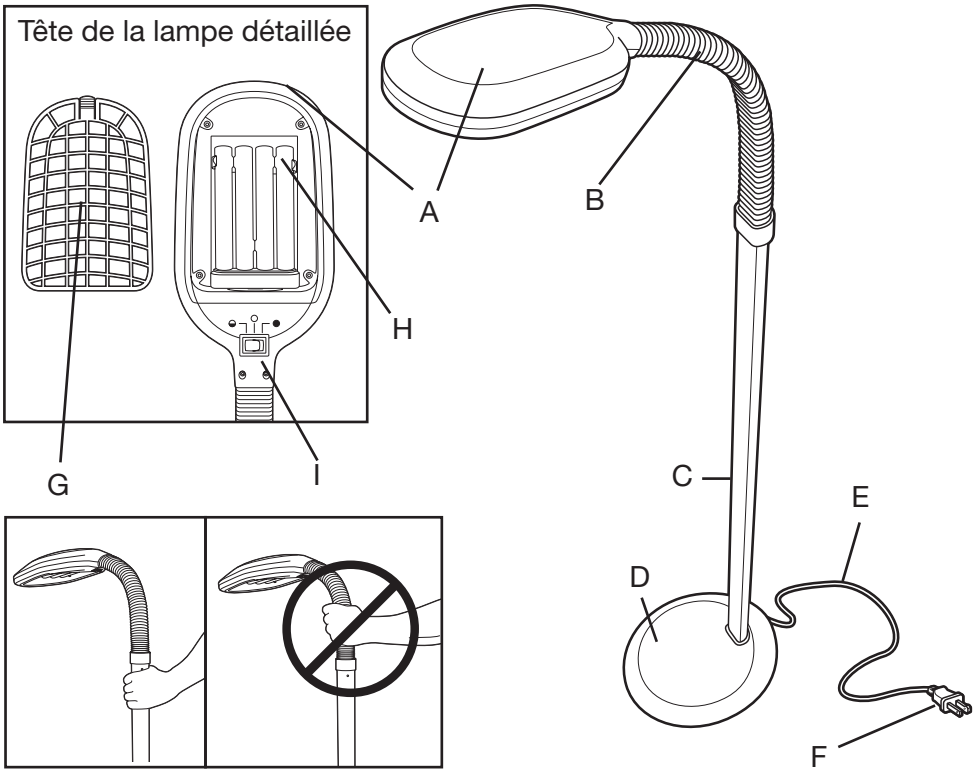

⚠ ATTENTION : Ne pas soulever la lampe par son col-de-cygne. La lampe doit être soulevée par la tige.

Déballage de votre lampe

1. Sortez toutes les pièces de la boîte. Repérez les deux vis à tête cruciforme.
2. Retirez les pièces en plastique rouge et rangez-les afin de les réinstaller si vous retournez votre lampe.
3. Important : Pour éviter les rayures sur l'arbre métallique, n'utilisez pas d'objet pointu pour découper l'emballage de plastique. Il suffit de peler l'emballage de plastique qui recouvre la tige.

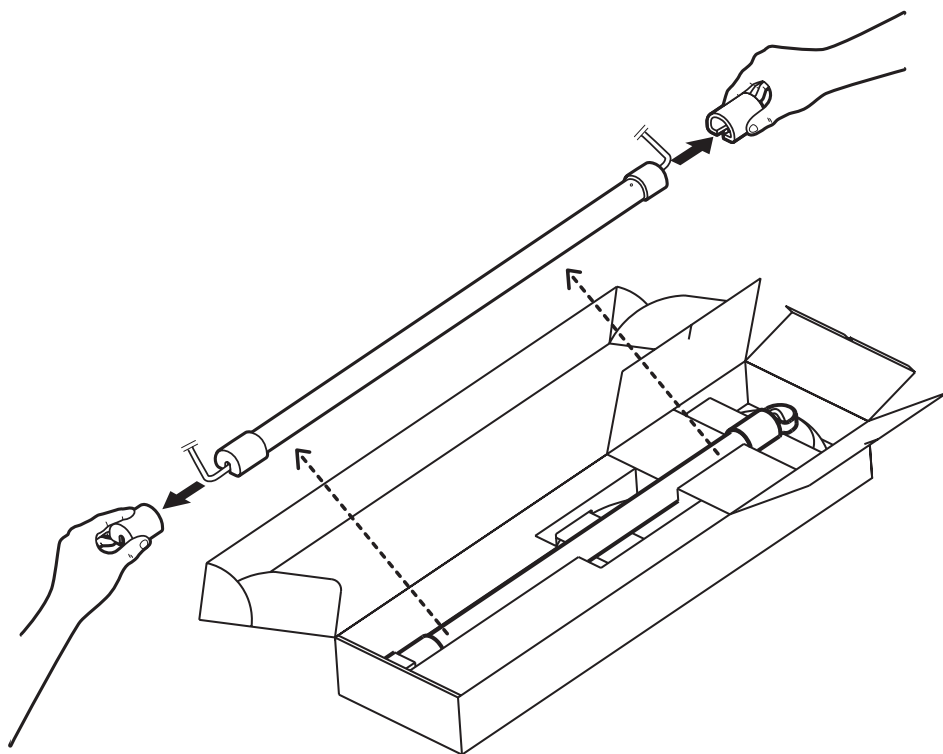

REMARQUE IMPORTANTE :

Retirez les pièces protectrices en plastique rouge avant d'assembler votre lampe.

Instructions d'assemblage

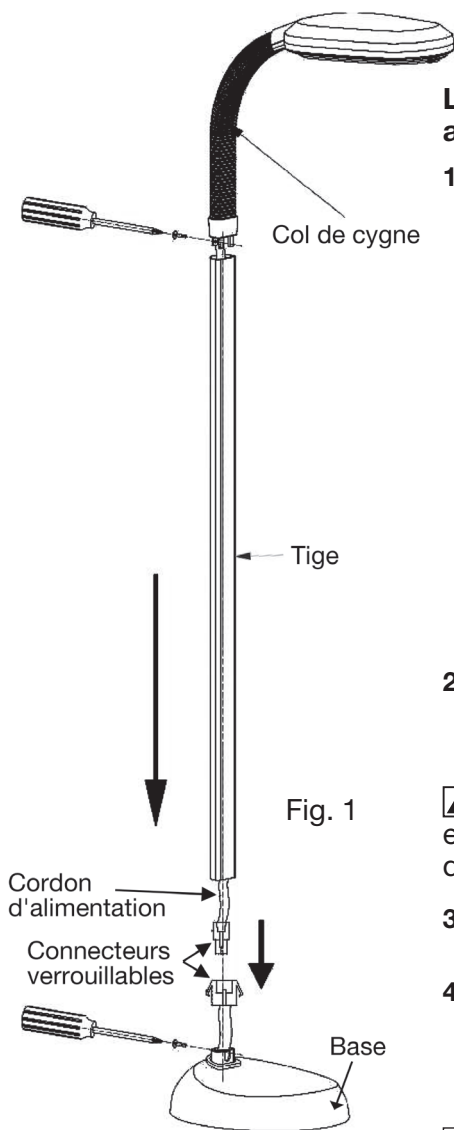

Lisez attentivement les instructions avant d'assembler votre lampe :

1. Raccordez les deux extrémités du cordon d'alimentation (entre la base et la tige) en utilisant les connecteurs verrouillables.

NOTE: Faites le raccord de façon que les deux triangles verts s'alignent, comme ça:

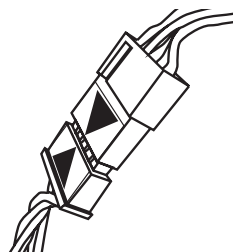

2. Insérez délicatement la longueur excédentaire du cordon à l'intérieur de la tige.

⚠ MISE EN GARDE: Ne coupez pas et ne court-circuitez pas le cordon d'alimentation.

3. Insérez le col de cygne et la tige dans la base.
4. Vérifiez la direction de la lampe et le trou de la base puis utilisez un tournevis à tête cruciforme (non fourni) pour serrer la vis dans le trou.

⚠ ATTENTION : Assurez-vous de ne pas pincer aucune partie du cordon entre les pièces métalliques.

Job#: X.XXXXX	Title: VF01 Bilingual Manual
Date: 08/04/15	Version: Rev35

Instructions d'assemblage (suite)

5. Afin de prévenir tout dommage lors du transport, l'ampoule Verilux est enveloppée avec un rembourrage protecteur. Retirez soigneusement le rembourrage protecteur et jetez-le. Assurez-vous que l'ampoule repose complètement dans la douille et qu'elle ne s'est pas desserrée pendant le transport. Il ne devrait y avoir aucun écart entre l'ampoule et la douille.
6. Pour attacher la grille du diffuseur parabolique :
 - Retirez la grille du diffuseur de son emballage protecteur
 - Insérez les chevilles en plastique au bas de la grille dans les ouvertures près de la douille de l'ampoule
 - Enclenchez la languette
7. Branchez la lampe dans une prise de courant et allumez-la. Si l'ampoule ne s'allume pas immédiatement, référez-vous au chapitre Dépannage de ce manuel.

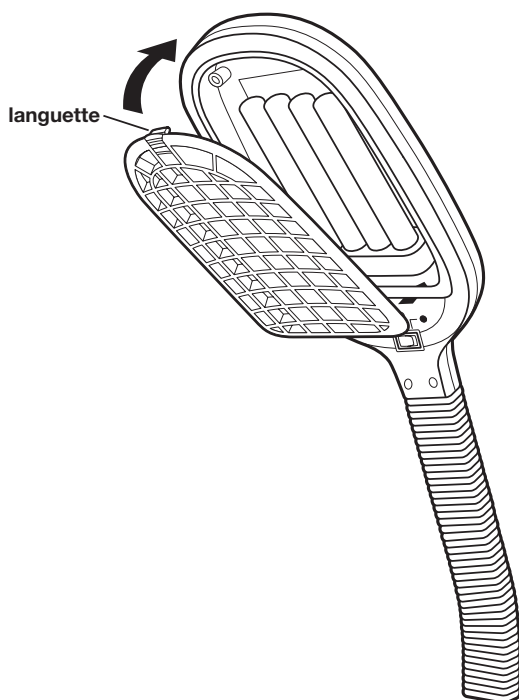

Instructions pour le remplacement de l'ampoule

Retrait

1. Débranchez la lampe de la source d'alimentation.
2. Tenez fermement le culot (B) et retirez l'ampoule (C) de la douille (A) d'un mouvement vers l'extérieur.

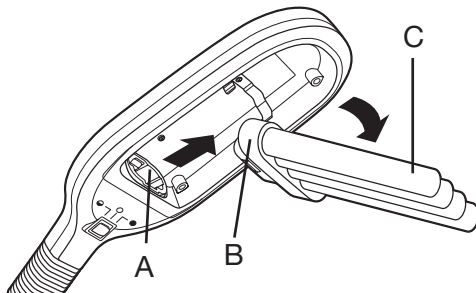

Installation

1. Débranchez la lampe de la source d'alimentation.
2. Tenez fermement le culot (B) et enfoncez l'ampoule (C) dans la douille (A).
3. Assurez-vous que l'ampoule repose fermement dans la douille (voir Figure 1) et qu'elle est insérée dans la pince métallique pour ampoule (D).

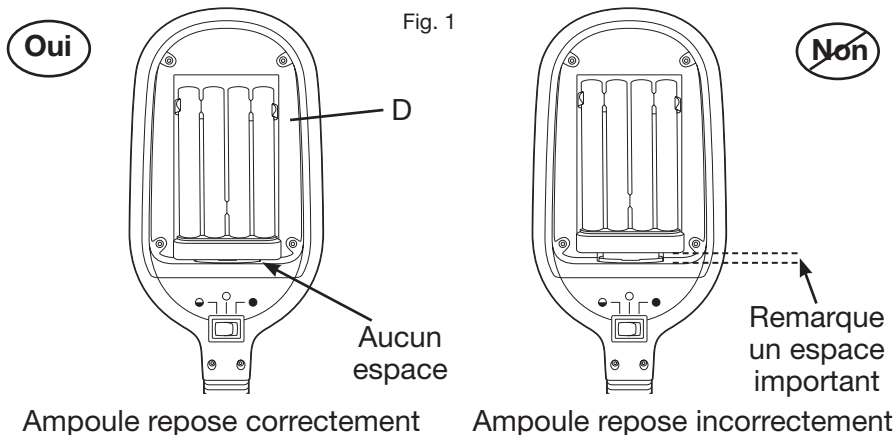
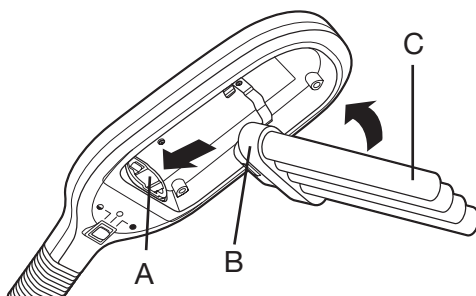

⚠ ATTENTION : Débrancher toujours la lampe et laisser l'ampoule refroidir suffisamment avant de remplacer l'ampoule ou avant son installation.

Job#: X.XXXXX	Title: VF01 Bilingual Manual
Date: 08/04/15	Version: Rev35

Instructions pour le remplacement du ballast

⚠ MISE EN GARDE: Afin de prévenir les incendies, utiliser seulement des pièces Verilux pour le remplacement du ballast de cette lampe.

Débrancher la lampe! ⚠

1

Coucher la lampe sur le côté pour accéder à la base



Placer le ballast de remplacement dans son socle, dans la base de la lampe.

5

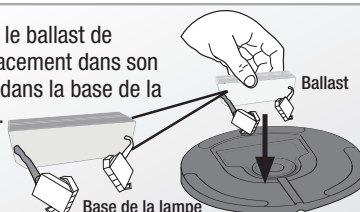

Retirer les quatre vis du couvercle du ballast sous la base de la lampe. Retirer le couvercle et le mettre de côté avec les quatre vis.

2

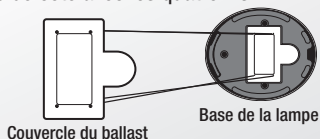

Repérer les deux bouts du connecteur à deux broches et les joindre en les pressant ensemble jusqu'à ce qu'un « clic » se fasse entendre. Faire la même chose pour le connecteur à cinq broches.

6

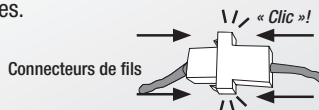

Dégager les connecteurs sertis en pinçant les languettes de verrouillage placées à l'extérieur du connecteur et en séparant les deux bouts. Veuillez noter que le dispositif contient un connecteur à deux broches et un autre à cinq broches. Vérifier si les fils sont endommagés.

3

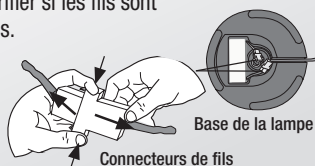

Replacer les cordons et les connecteurs dans la base de la lampe de façon à pouvoir replacer adéquatement le couvercle du ballast.

7



Replacer le couvercle et installer les quatre vis retirées précédemment.

8

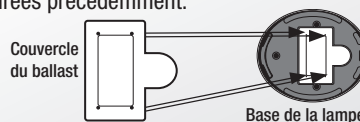

Porter attention à l'orientation du ballast (les connecteurs sertis doivent être orientés vers le centre de la lampe). Retirer le ballast d'origine en le tirant de son socle dans la base de la lampe. Jeter l'ancien ballast.

4

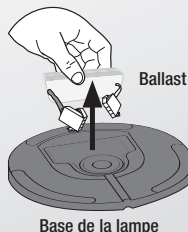

Placer la lampe sur son pied, la brancher et l'allumer.

9



Formulaire de commande pour composant

Commander en ligne à [www.verilux.com/replacement bulb](http://www.verilux.com/replacement_bulb) Postez ou télécopiez votre commande en utilisant ce formulaire à : Verilux, Inc., 340 Mad River Park, Waitsfield, VT 05673
Télécopieur : 802-496-3105

Quantité	Prix	Code de commande	Produit
	\$19.95	CFML27VLX	Ampoule Natural Spectrum de 27 watts
	\$24.95	VL01SPAA	Tablette porte-outils en Ivoire avec Ampoule de Remplacement 27 Watts
	\$24.95	VL01SPBB	Tablette porte-outils en Graphite avec Ampoule de Remplacement 27 Watts
	\$6.95	Expédition et manutention	
		Total partiel	
		Résidents du CT, ajouter une taxe de vente de 6,0%, du VT 6,35%, du MN 6,875%, et de la CA 7,5%.	
		Paiement total ci-joint	

Méthode de paiement :

VISA MASTERCARD DISCOVER AMERICAN EXPRESS CHECK

Nom du titulaire tel qu'il apparaît sur la carte _____

Numéro de la carte de crédit _____

Date d'expiration _____

Code de sécurité (à l'endos de la carte) _____

Signature du titulaire (achats par carte de crédit SEULEMENT) _____

Expédier à l'adresse _____

Numéro de téléphone _____

Courriel _____

Enregistrement de la garantie

Merci d'avoir acheté cette lampe de plancher Verilux. Pour valider votre garantie, ce formulaire d'enregistrement de la garantie doit être rempli et posté le plus rapidement possible. Ou, **vous pouvez enregistrer votre produit en ligne à www.verilux.com/warranty**.

Nom _____

Adresse _____

Numéro de téléphone _____

Courriel : _____

N° de modèle _____

Date de l'achat (mois/jour/année) _____

Veuillez découper le formulaire et le poster à:
Ou, **vous enregistrer en ligne à www.verilux.com/warranty**.

VERILUX INC
PO BOX 451006
OMAHA NE 68145-5006

Job#: X.XXXXX	Title: VF01 Bilingual Manual
Date: 08/04/15	Version: Rev35

Dépannage

Avant de faire une demande de réparation de votre lampe Verilux, veuillez :

- Vous assurer que toutes les fiches, prises et tous les cordons sont tous branchés correctement et fermement.
- Assurez-vous que l'ampoule est bien installée dans la douille. (Voir page 9.)
- Assurez-vous que la prise de courant est sous tension ou essayez avec une autre prise de courant.

⚠ ATTENTION : Débrancher la lampe avant d'effectuer son alignement.

Suivez ces étapes afin d'aligner les orifices de vis avec la tige :

1. Commencez toujours par la base, remontez la tige et fixez la tête en dernier.
2. Placez votre pied sur la base de la lampe reposant sur le plancher.
3. Tenez la tige avec une main et basculez doucement l'appareil de l'arrière vers l'avant.
4. La tige devrait s'asseoir dans la douille et les trous de vis s'aligneront.

PROBLÈME	VÉRIFIER	SOLUTION
La lampe ne s'allume pas	La fiche est-elle lâche ?	Bien insérer la fiche dans la prise murale.
	L'ampoule est-elle vieille ?	Vérifier l'ampoule pour la présence de noircissement au bas de la spirale où la connexion s'effectue à la base (une indication de la durée de vie de l'ampoule), puis remplacer l'ampoule.
	L'ampoule est-elle bien insérée dans la douille ?	S'assure que l'ampoule est bien insérée dans la douille. Recommencer la procédure d'installation de l'ampoule. ⚠ ATTENTION : Débrancher la lampe de la prise murale avant de recommencer la procédure d'installation de l'ampoule.
Noircissement aux extrémités de l'ampoule	L'ampoule est-elle neuve ?	Quelquefois, lorsqu'une ampoule neuve est mise en marche pour la première fois, le tube peut noircir, mais cet effet s'estompera après quelques minutes.
	L'ampoule est-elle vieille ?	Avec les ampoules plus vieilles, le noircissement du tube indique la fin de la durée de vie. (Ceci ne nuit pas au fonctionnement sauf que la quantité de lumière offerte est réduite puisque le phosphore à cet endroit est inactif.) Le remplacement de l'ampoule est recommandé.
La lampe scintille	La fiche est-elle lâche ?	Bien insérer la fiche dans la prise murale.
	L'ampoule est-elle bien insérée dans la douille ?	S'assure que l'ampoule est bien insérée dans la douille. Recommencer la procédure d'installation de l'ampoule. ⚠ ATTENTION : Débrancher la lampe de la prise murale avant de recommencer la procédure d'installation de l'ampoule.
	La lampe est-elle branchée sur un circuit commandé par un gradateur ?	Brancher la fiche de la lampe que dans une prise murale sur un circuit qui n'est pas commandé par un gradateur.

Entretien et nettoyage

Votre lampe est fabriquée avec des matériaux de grande qualité qui dureront pendant plusieurs années avec un entretien minimal. Il serait préférable de nettoyer régulièrement la lampe en utilisant un nettoyant doux sans abrasif et un linge doux. Pendant le nettoyage, s'assurer que la lampe est éteinte et débranchée et permettre un délai suffisant pour le refroidissement de l'appareil.

⚠ ATTENTION : Ne pas utiliser des solvants ou nettoyants contenant des abrasifs ou des nettoyants à base d'ammoniaque.

⚠ ATTENTION : Essuyer et assécher toute l'humidité sur la lampe après l'avoir nettoyée et avant de la rebrancher.

Job#: X.XXXXX	Title: VF01 Bilingual Manual
Date: 08/04/15	Version: Rev35

Garantie limitée d'un an

ATTENTION ! UNE FOIS OUVERT, VEUILLEZ NE PAS RETOURNER CE PRODUIT AU MAGASIN OÙ IL A ÉTÉ ACHETÉ POUR OBTENIR UN REMBOURSEMENT OU UNE RÉPARATION.

Plusieurs questions peuvent être répondues en visitant le www.verilux.com, ou vous pouvez communiquer avec notre service à la clientèle au 800-786-6850 pendant les heures normales d'ouverture.

Cette garantie limitée est fournie par : Verilux, Inc., 340 Mad River Park, Waitsfield, VT 05673

Verilux garantit ce produit d'être exempt de défauts de matériaux et de fabrication pour une période de 1 an à partir de la date de l'achat d'origine auprès de Verilux ou d'un revendeur autorisé Verilux.

La preuve d'achat est requise pour toute réclamation de garantie. Pendant la période de garantie limitée, Verilux, inc., réparera ou remplacera, à sa discrétion, les pièces défectueuses de ce produit sans aucun frais au consommateur, sous réserve de ces limitations : Cette garantie limitée ne comprend pas les frais de postage, de transport, de manutention, d'assurance ou de livraison. Cette garantie ne couvre pas les dommages, défauts, défaillances provoqués par, ou résultant d'un accident, d'une destruction externe, d'une altération, d'une modification, d'un abus, d'une mauvaise utilisation de ce produit.

Cette garantie ne couvre pas les dommages à ce produit résultant de l'expédition de retour ou de la manutention. Verilux recommande l'achat d'une assurance d'expédition afin de protéger votre investissement.

Une autorisation de retour est requise pour tout retour. Pour obtenir une autorisation de retour, veuillez communiquer avec le service à la clientèle au 800-786-6850.

Si, au cours de la première année, ce produit ne fonctionne pas correctement, il doit être retourné selon les directives indiquées à www.verilux.com/warrantyreplacement, ou selon les directives d'un représentant du service à la clientèle Verilux au 800-786-6850.

***Remarque :** Verilux recommande l'utilisation d'un limiteur de surtension de qualité pour tout matériel électronique. Les variations de tension ainsi que les pointes de tension peuvent endommager les composants électroniques de tout dispositif. Un limiteur de surtension peut éliminer la plupart des défaillances provoquées par des surtensions et peut être acheté auprès de magasins d'électroniques.*

En raison de l'amélioration constante, le produit réel peut comporter de légères variations de celui décrit dans ce manuel.

Veillez visiter notre site Web au : www.verilux.com ou communiquez avec nous au

1-800-786-6850

Nos représentants sont disponibles du lundi au vendredi de 9 h à 17 h HNE.

verilux®

340 Mad River Park, Waitsfield, VT 05673

Fabriqué en Chine

Imprimé en Chine pour Verilux, Inc.

© Copyright 2015 Verilux, Inc. Tous droits réservés.